

**BỒI DƯỠNG ÔN THI
SÁT HẠCH CHỨNG CHỈ
KIẾN TRÚC SƯ**

- Luật Kiến trúc số 40/2019/QH14 - Ngày ban hành 13/6/ 2019 – ngày có hiệu lực 01/ 7 / 2020
- Nghị định số 85 /2020/NĐ-CP Quy định chi tiết một số điều của Luật Kiến trúc - Ngày ban hành, 17-07-2020 ; ngày có hiệu lực, 07-09-2020
- Nghị định số 35/ 2023/NĐ-CP . Sửa đổi, bổ sung một số điều của các Nghị định thuộc lĩnh vực quản lý nhà nước của Bộ Xây dựng
- Điều lệ Hội Kiến trúc sư Việt Nam
- QĐ 18/QĐ-KTSVN ngày 06/4/2021 của Hội Kiến trúc sư Việt Nam

Luật Kiến trúc - Điều 28 - Điều kiện cấp, gia hạn chứng chỉ hành nghề kiến trúc

Điều kiện cấp chứng chỉ hành nghề kiến trúc được quy định như sau:

- Có trình độ từ đại học trở lên về lĩnh vực kiến trúc;
- Có kinh nghiệm tham gia thực hiện dịch vụ kiến trúc tối thiểu là 03 năm tại tổ chức hành nghề kiến trúc hoặc hợp tác với kiến trúc sư hành nghề với tư cách cá nhân;
- Đạt yêu cầu sát hạch cấp chứng chỉ hành nghề kiến trúc.

Đơn vị có thẩm quyền tổ chức tổ chức kỳ thi sát hạch cấp chứng chỉ hành nghề kiến trúc

- Học viện cán bộ quản lý xây dựng và đô thị (Bộ Xây dựng)
- Hội kiến trúc sư Việt Nam
- Viện Kiến trúc Quốc gia
- Trường Đại học Xây dựng Miền Trung
- Trường Đại học Kiến trúc Hà Nội
- Trường Đại học Kiến trúc Thành phố Hồ Chí Minh
- Trường Đại học Xây dựng Miền Tây
- Trường Đại học Xây dựng
- Hội Kiến trúc sư Thành phố Hồ Chí Minh

Hình thức thi sát hạch cấp chứng chỉ hành nghề kiến trúc

Cấp chứng chỉ hành nghề kiến trúc lần đầu

- Thi trắc nghiệm và vấn đáp.

Khi có thông báo kết quả sát hạch trắc nghiệm (>70 điểm) thí sinh sẽ thực hiện sát hạch vấn đáp

Cấp lại, gia hạn chứng chỉ hành nghề kiến trúc

Thi trắc nghiệm

Cập lại, gia hạn chứng chỉ hành nghề kiến trúc

Thi trắc nghiệm

Thời lượng sát hạch trắc nghiệm tối đa 10 phút

Nhận bài

Trong đề có 5 câu hỏi thuộc nội dung Quy tắc ứng sử nghề nghiệp của Kiến trúc sư hành nghề trong Bộ câu hỏi sát hạch

(Có một số câu hỏi khó)

Chọn các đáp án chính xác

Điểm tối đa 20 điểm

Điểm đạt 16 điểm

Số điểm CPD tích lũy - tối thiểu là 04 điểm / năm.

KTS > 60 tuổi - tối thiểu là 02 điểm / năm.

Dà Nẵng

1/7/2020 -1/ 2024 = 14 điểm

•Tham gia các khóa tập huấn về chuyên môn và pháp luật.

•Tham gia hội nghị, hội thảo, tọa đàm, diễn đàn về kiến trúc.

•Tham gia những chương trình về khảo sát, tham quan, học tập về lĩnh vực kiến trúc liên quan tới kiến trúc.

Viết sách, tạp chí, các bài báo về chuyên ngành kiến trúc.

•Tham gia các khóa học tập, nghiên cứu sau đại học với chuyên đề là kiến trúc.

•Tham gia giảng dạy đại học.

•Nghiên cứu sáng chế khoa học được công nhận nhưng phải về chuyên đề về kiến trúc.

•Tham gia các giải thưởng kiến trúc quốc gia hằng năm.

Hình thức thi sát hạch cấp chứng chỉ hành nghề kiến trúc

Cấp chứng chỉ hành nghề kiến trúc lần đầu

- Thi trắc nghiệm

Thời lượng sát hạch trắc nghiệm tối đa 30 phút

Nhận bài

Trong đề có 25 câu hỏi thuộc 4 nội dung trong Bộ câu hỏi sát hạch

Chọn các đáp án chính xác

Cấu trúc đề trắc nghiệm

Điểm tối đa

Điểm đạt

Gồm 25 câu

- 10 câu hỏi về kinh nghiệm nghề nghiệp

- 05 câu hỏi về kiến thức pháp luật

- 05 câu hỏi về kiến thức chuyên môn

- 05 câu hỏi về Quy tắc ứng xử nghề nghiệp của Kiến trúc sư hành nghề

100 điểm

điểm tối đa là 40;

điểm tối đa là 20;

điểm tối đa là 20;

điểm tối đa là 20.

70 điểm (17,5 – 18)

điểm tối thiểu là 20;

> 5 câu

điểm tối thiểu là 16;

> 4 câu

điểm tối thiểu là 10;

> 3 câu

điểm tối thiểu là 10.

>3 câu

Phải đạt 70 câu trắc nghiệm mới được thi tiếp phần thi vấn đáp

Cấp chứng chỉ hành nghề kiến trúc lần đầu

- Thi vấn đáp : Khi có thông báo kết quả sát hạch trắc nghiệm thí sinh sẽ thực hiện sát hạch vấn đáp

Thời lượng sát hạch tối đa 20 phút

Bốc đề

Trong đề có 4 câu hỏi
mỗi câu hỏi về nội dung kiến thức và sự hiểu biết áp dụng
trong hoạt động hành nghề kiến trúc phù hợp với nội dung Bộ
câu hỏi sát hạch

Chuẩn bị câu trả lời

Trao đổi với hội đồng thi : trả lời tối đa 04 câu hỏi

kinh nghiệm nghề nghiệp

kiến thức pháp luật

kiến thức chuyên môn

Quy tắc ứng xử nghề nghiệp
của Kiến trúc sư hành nghề

Cách thức đánh giá sát hạch vấn đáp

Đạt – Không đạt (Từng câu hỏi, từng giám khảo)

Kết quả sát hạch vấn đáp

> 50 % Đạt trong các câu hỏi và của các giám khảo

Đạt

Đủ điều kiện để xem xét cấp chứng chỉ hành nghề

< 50 % Đạt trong các câu hỏi và của các giám khảo

Không Đạt

Không đủ điều kiện để xem xét cấp chứng chỉ hành nghề

Đọc câu hỏi – đọc đáp án – Chọn câu trả lời

Những câu quá phức tạp, dài, nhiều ý ít có trong đề

Những câu có nhiều phương án trong đó có phương án tất cả các ý trên thường sẽ nằm ở đáp án tất cả các ý trên (trừ một số trường hợp ngoại lệ khi đọc câu hỏi sẽ thấy)

Các trường hợp nào sau đây chủ đầu tư không phải lập báo cáo nghiên cứu khả thi đầu tư xây dựng?

- a. Công trình xây dựng sử dụng cho mục đích tôn giáo;
- b. Công trình xây dựng quy mô nhỏ và công trình khác do Chính phủ quy định;
- c. Khi xây dựng nhà ở riêng lẻ;
- d. **Tất cả các ý trên.**

Theo Quy định hiện hành, Thiết kế kỹ thuật nằm trong giai đoạn nào trong trình tự xây dựng:

- a. Chuẩn bị dự án.
- b. **Thực hiện dự án**
- c. Kết thúc xây dựng đưa công trình của dự án vào khai thác sử dụng
- d. Cả ba giai đoạn trên

Kiến thức cơ bản

Chỉ tiêu diện tích khu vực đỗ xe ô tô (25 m²/xe) gồm:

- Chỗ đỗ + diện tích các lối đi trong khu vực đỗ xe*
- Chỗ đỗ + diện tích quay đầu xe (để ra/vào chỗ đỗ)
- Chỗ đỗ + diện tích đường dốc (để lên/xuống khu đỗ xe)
- Chỗ đỗ + diện tích lối đi + diện tích phụ trợ khác

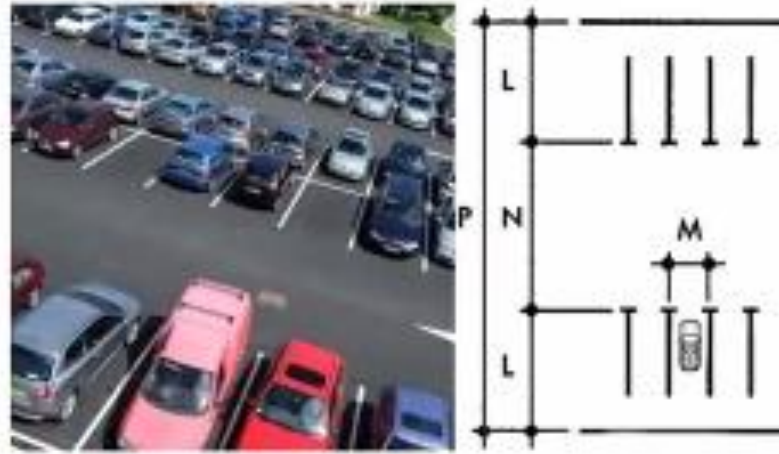

Trong các loại điều hòa phổ biến hiện nay, loại điều hòa nào cần có đường ống cấp gió?

- Điều hòa dạng cassette.
- Điều hòa dạng treo tường.
- Điều hòa dạng Multi Split.
- Điều hòa dạng VRV.**

Hệ thống điều hòa không khí multi-split kết nối nhiều dàn lạnh với một dàn nóng duy nhất

VRV là viết tắt của từ tiếng Anh “Variable Refrigerant Volume”. Hệ thống điều hòa trung tâm VRV là kiểu hệ thống máy lạnh dành cho các tòa nhà cao tầng, các công trình diện tích sử dụng lớn và có sự hạn chế về vị trí đặt các dàn nóng giải nhiệt riêng rẽ.

Mũi bậc có tác dụng gì?

- a. Tăng chiều rộng mặt bậc
- b. Phân tách chất liệu giữa mặt bậc và cổ bậc
- c. **Để mũi và gót chân không bị va vấp vào cổ bậc**
- d. Để khi lau sàn thì nước không làm bẩn cổ bậc
- e. Để làm đẹp về hình thức

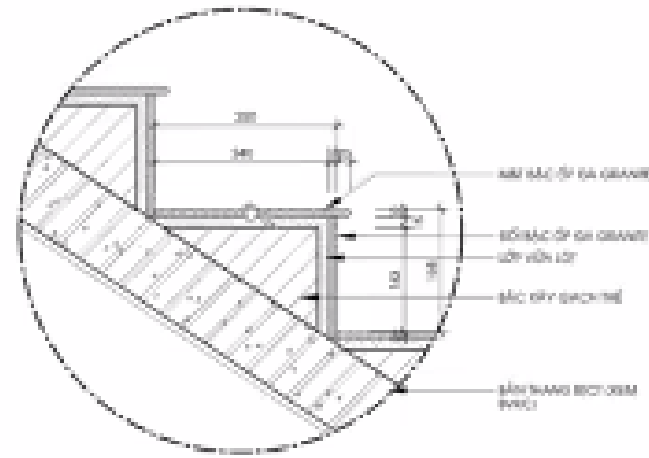

CHI TIẾT MŨI BẬC TL 1/5

Theo quy định hiện hành, trong nhà ở, một vế thang bộ (đợt thang bộ) được bố trí tối đa là bao nhiêu bậc thang?

- a. 15 bậc
- b. **18 bậc**
- c. 20 bậc
- d. 25 bậc

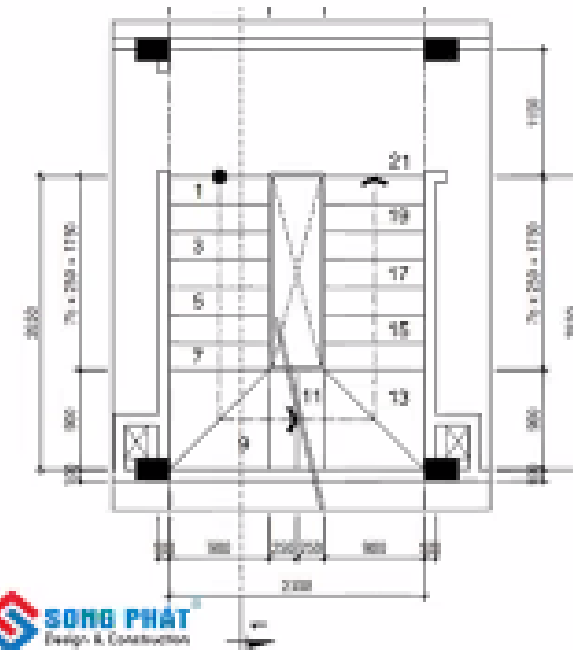

Kiến thức kỹ thuật

Một cửa đi có kích thước xây thô chiều cao từ sàn BTCT đến lanh tô BTCT là 2400, tiết diện khuôn cửa gỗ là 65 x 130. Được biết lớp hoàn thiện mặt sàn lát đá tự nhiên dày 20mm. Khi thiết kế chiều cao cánh cửa bao nhiêu là hợp lý? (đơn vị mm)

2350

2330

2300

2270

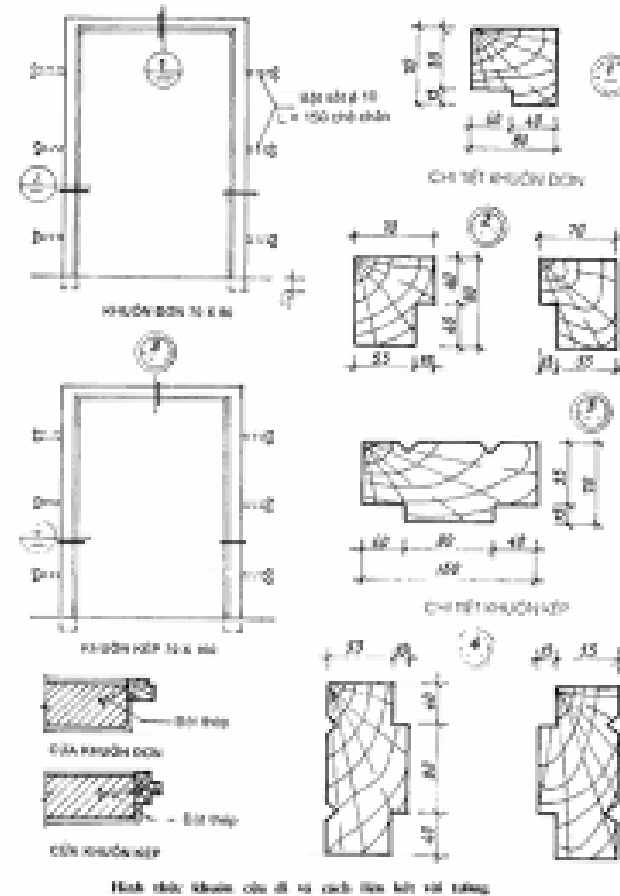
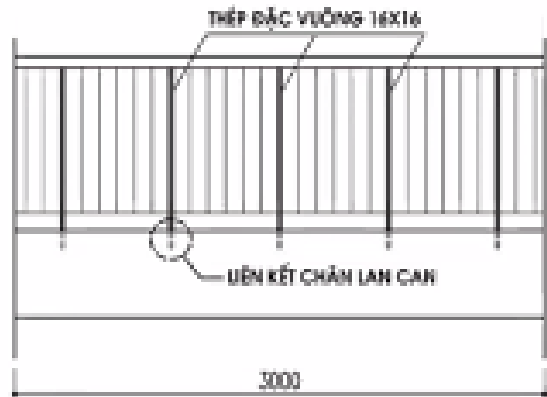

Lan can logia của nhà chung cư có hình thức kiến trúc như hình vẽ. Chi tiết cấu tạo liên kết chân lan can theo hình vẽ nào là hợp lý về thi công và sử dụng?

b

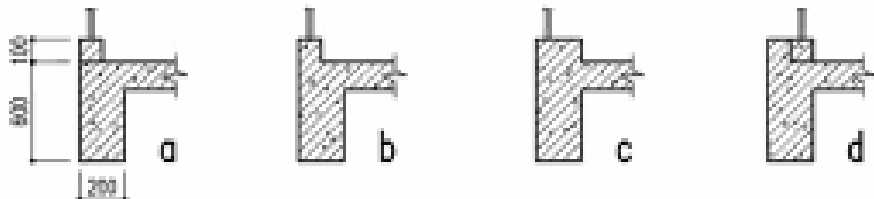

Trong cầu thang 2 vế, vế thang đi lên được bố trí như thế nào?

Là vế bên trái.

Là vế bên phải.

Tùy hoàn cảnh.

Theo phong thủy.

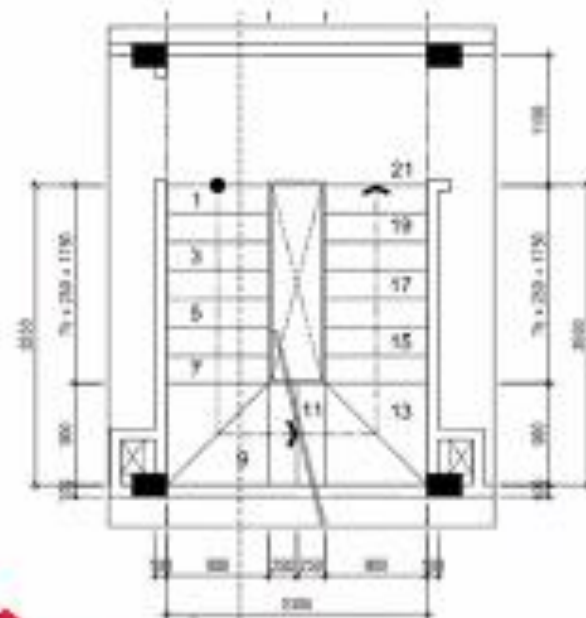

SONG PHÁT
Design & Construction

Một nhà chung cư có 3 tầng hầm. Hỏi nên bố trí bể xử lý nước thải ở tầng hầm nào là hợp lý hơn?

Bố trí ở tầng hầm 3

Bố trí ở tầng hầm 2

Bố trí ở tầng hầm 1

Phân chia khối tích bể để ở tất cả các tầng



SIÊU CÔNG NGHỆ XỬ LÝ NƯỚC THẢI SINH HOẠT

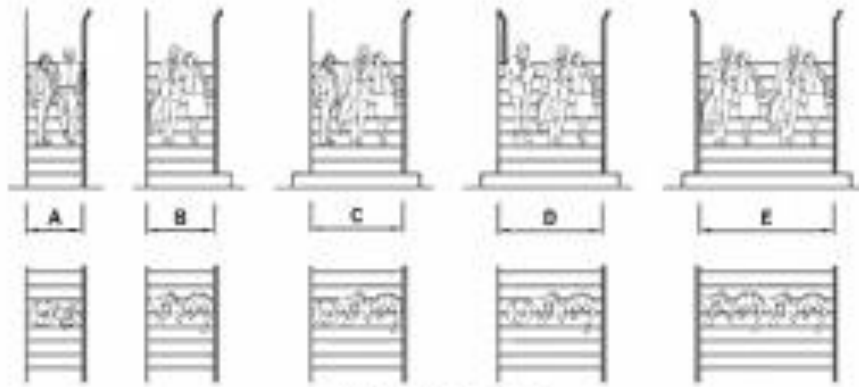

CHIỀU RỘNG CẦU THANG

Các hình vẽ trên thể hiện chiều rộng của cầu thang theo số luồng người đi. Vậy trị số của A, B, C, D, E ở hình trên là bao nhiêu?

a. A = 0,8m; B = 1,0m - 1,1m; C = 1,3m-1,4m D = 1,50m - 1,65m; E = 2,1m - 2,2m

b. A = 0,9m; B = 1,1m - 1,2m; C = 1,4m-1,5m D = 1,65m - 1,8m; E = 2,2m - 2,4m

c. A = 1,0m; B = 1,2m - 1,3m; C = 1,5m-1,6m D = 1,75m - 1,9m; E = 2,4m - 2,5m

d. A = 1,1m; B = 1,3m - 1,4m; C = 1,6m-1,7m D = 1,85m - 2,0m; E = 2,5m - 2,6m

Rào, lan can ban công và lô gia, bao gồm cả chiều cao từ sàn đến mặt dưới lỗ cửa / bậu cửa sổ trong nhà chung cư, nhà chung cư hỗn hợp không được nhỏ hơn:

- a. 1,2m.
- b. 1,3 m.
- c. 1,4m.
- d. 1,5 m.



Đoạn đầu và đoạn cuối đường dốc cho xe ô tô được thiết kế có độ dốc nhỏ hơn nhằm mục đích gì?

Để giảm chiều dài đường dốc

Để giảm tốc độ xe khi lên / xuống

Để xe không bị quệt gầm / mũi

Để xe không bị trôi, trượt.

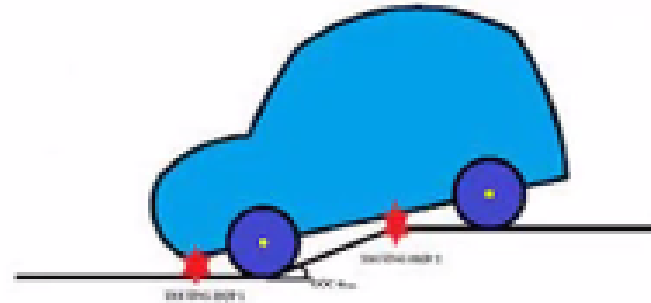

Những cặp màu nào sau đây được gọi là cặp màu bổ túc?

a. Vàng - Xanh lam

b. Xanh lam - Tím

c. **Đỏ - Xanh lục**

d. Tất cả các cặp màu trên



Lựa chọn vật liệu xây dựng

phối kết các loại vật liệu hoàn thiện

giải pháp chống nóng, chống thấm cho mái bằng có trồng cây

giải pháp cấu tạo cách nhiệt đối với kiến trúc nhà mái bằng

Vật liệu, cấu tạo làm trần giả

Ốp gỗ, tấm thạch cao, Sơn tường

Gợi ý trả lời vấn đáp

Thông thường, trong các trường hợp dưới đây, khi nào thì nên xác định khe lún cho công trình?

- a. Khi chiều cao các khối công trình khác nhau
- b. Khi tải trọng các khối công trình khác nhau
- c. Khi nền đất không đồng đều
- d. Khi giải pháp vật liệu kết cấu các khối công trình khác nhau
- e. Chỉ có 3 trường hợp là a, b, c.

f. Tất cả các trường hợp trên là a, b, c, d.

Đường dốc có mái cho xe ô tô lên, xuống gara được thiết kế gồm 3 đoạn có độ dốc khác nhau thì độ dốc của các đoạn lần lượt là bao nhiêu?

- a. 10% - 18% - 30%
- b. 10% - 18% - 10%
- c. 10% - 20% - 30%
- d. 10% - 20% - 10%

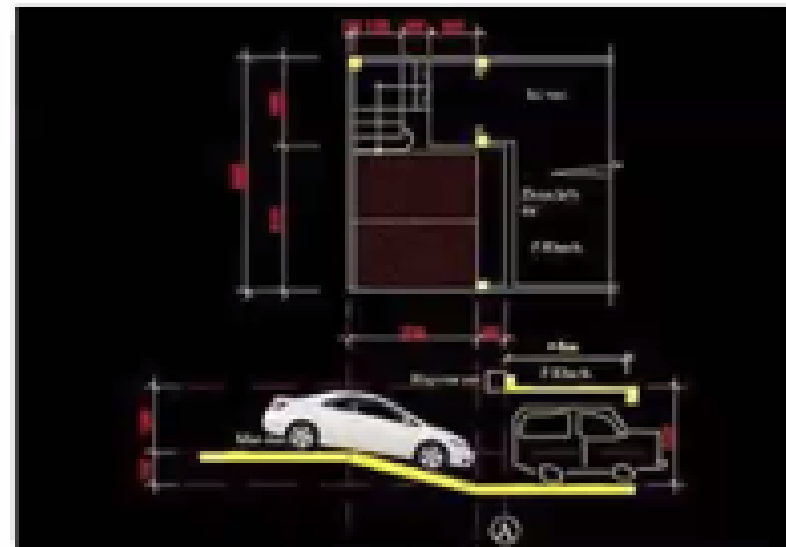

Thông thường, trong các trường hợp dưới đây, khi nào thì nên xác định khe lún cho công trình?

- a. Khi chiều cao các khối công trình khác nhau
- b. Khi tải trọng các khối công trình khác nhau
- c. Khi nền đất không đồng đều
- d. Khi giải pháp vật liệu kết cấu các khối công trình khác nhau
- e. Chỉ có 3 trường hợp là a, b, c.

f. Tất cả các trường hợp trên là a, b, c, d.

Đường dốc có mái cho xe ô tô lên, xuống gara được thiết kế gồm 3 đoạn có độ dốc khác nhau thì độ dốc của các đoạn lần lượt là bao nhiêu?

- a. 10% - 18% - 30%
- b. 10% - 18% - 10%
- c. 10% - 20% - 30%
- d. 10% - 20% - 10%

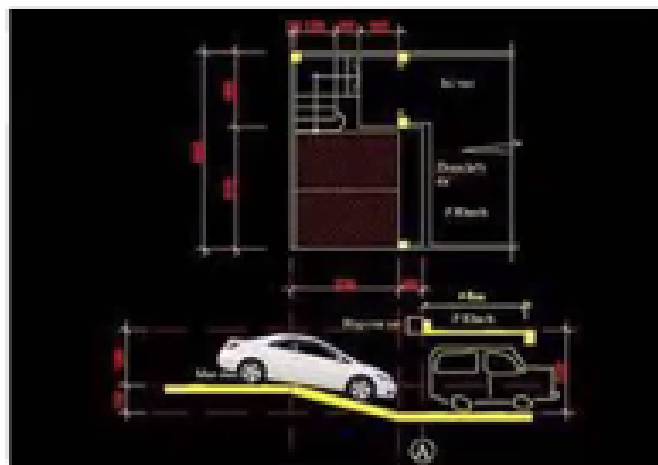

các giải pháp thiết kế để thông gió tự nhiên cho các căn hộ chung cư nằm ở phía bị khuất gió
giải pháp xử lý lối vào đảm bảo tiếp cận liên quan đến cao độ sàn tại sảnh công trình

hệ số sử dụng đất được tính như thế nào

Mật độ thuần, mật độ gộp

Chỉ giới xây dựng, chỉ giới đường đỏ...

Gợi ý trả lời vấn đáp

**Buồng thang theo hình vẽ dưới đây là loại
buồng thang gì?**

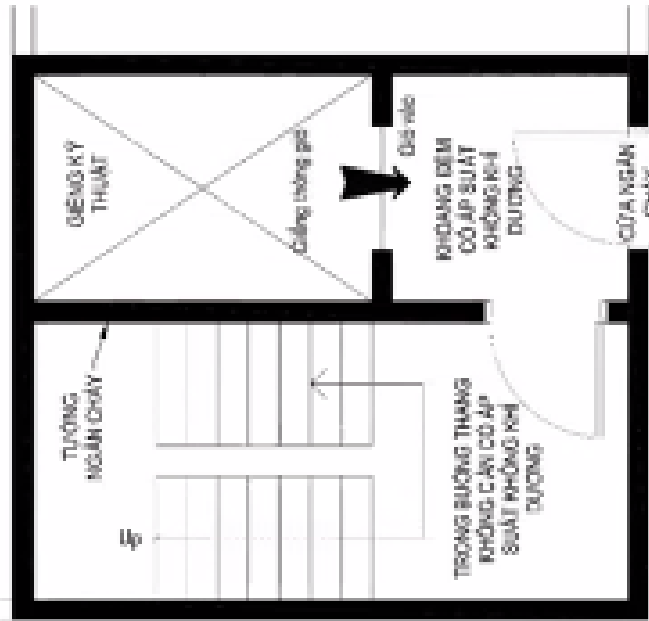

Theo quy chuẩn hiện hành, trong nhà hỗn hợp có tầng lánh nạn thì các tầng lánh nạn cách nhau không quá bao nhiêu tầng?

- a. 15 tầng
b. 20 tầng

- c. 25 tầng
d. 30 tầng

- a. Buồng thang loại N1.
b. Buồng thang loại N2.
c. Buồng thang loại N3.
d. Buồng thang loại L2.

Gợi ý trả lời vấn đáp

gian lánh nạn đáp ứng các yêu cầu:

- Các gian lánh nạn cách nhau không quá 20 tầng;

QC 04:2019/BXD Quy chuẩn kỹ thuật Quốc gia về nhà chung cư.

di chuyển nhanh nhất, thuận tiện nhất đến, tương ứng 10 phút, khoảng thời gian vàng để kịp thời thoát thân nếu không may xảy ra sự cố.

Trong “Tiêu chí Kiến trúc Xanh Việt Nam 2013-2014” của Hội Kiến trúc sư Việt Nam, tiêu chí với mục tiêu nhằm tạo lập cảnh quan hài hòa, bền vững, giảm thiểu tác động tiêu cực giữa công trình kiến trúc với cảnh quan xung quanh và khai thác, phát huy những yếu tố tự nhiên có lợi cho môi trường sống của con người là tiêu chí nào?

- a. Tiêu chí “Địa điểm bền vững”.
- b. Tiêu chí “Quy hoạch bền vững”.
- c. Tiêu chí “Sử dụng tài nguyên và năng lượng hiệu quả”.
- d. Tiêu chí “Tính xã hội và nhân văn bền vững”.

Kiến trúc là nghệ thuật và khoa học, kỹ thuật về tổ chức không gian, tạo lập môi trường sống bền vững đáp ứng nhu cầu của con người và xã hội (Luật Kiến trúc)

– Về quan điểm:

– Về tính chất:

– Về cách thức thực hiện:

Gợi ý trả lời vấn đáp

Khái niệm về kiến trúc bền vững
Thiết kế tiếp cận
Nguyên tắc kiến tạo
Kiến trúc xanh
Kiến trúc vị nhân sinh – vị dân sinh

Chưa có khái niệm chính xác

Gợi ý trả lời vấn đáp

Bản sắc văn hóa dân tộc trong kiến trúc gồm đặc điểm, tính chất tiêu biểu, dấu ấn đặc trưng về điều kiện tự nhiên, kinh tế - xã hội, văn hóa, nghệ thuật; thuần phong mỹ tục của các dân tộc; kỹ thuật xây dựng và vật liệu xây dựng, được thể hiện trong công trình kiến trúc, tạo nên phong cách riêng của kiến trúc

Kinh nghiệm chuyên sâu về các loại hình kiến trúc

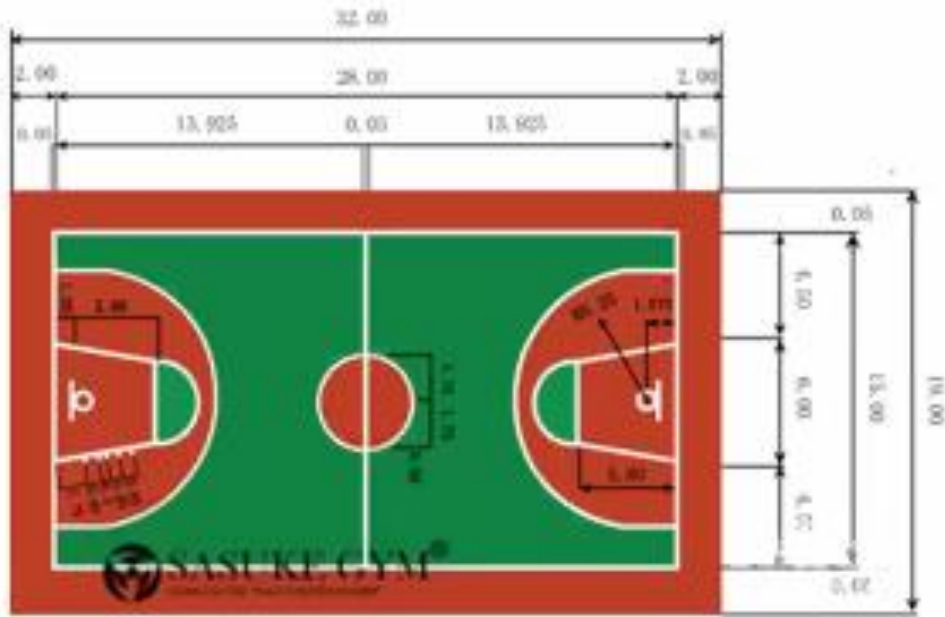

Cho biết kích thước sử dụng sân bóng rổ tiêu chuẩn thi đấu?

- 26m x 14m
- 28m x 15m
- 30m x 15m
- 32m x 16m

Liên đoàn bóng rổ quốc tế FIBA

Scale: Theater Plan	1:1000
Quantity of Seats	1000
Seating Area	1000 sq. ft.
Seating per Row	17 to 25
Row Spacing	3'-0" to 3'-6"
Stage Width	45'-0"
Stage Depth	15'-0"
Plan Design	10/10/12



Trong phòng khán giả của một nhà hát, tường ở những vị trí nào thường sử dụng làm mặt phản xạ âm?

Tường hậu sân khấu

Tường hai bên miệng sân khấu

Tường 2 bên phòng khán giả

Tường hậu phòng khán giả

Âm dội lại khi gặp mặt chắn là phản xạ âm

Thời gian tối đa để thoát người ra khỏi phòng khán giả (khi có sự cố) được tính:

Theo khoảng cách từ chỗ ngồi xa nhất đến cửa ra vào

Theo khoảng cách từ vị trí giữa phòng đến cửa ra vào

Theo khoảng cách từ góc phòng đến cửa thoát xa nhất

Theo lối đi từ chỗ ngồi xa nhất đến cửa thoát gần nhất



Một họng chữa cháy vách tường phải chữa cháy liên tục trong 3 giờ thì dung tích dự trữ (hay còn gọi là thể tích bể chứa PCCC dự kiến) là bao nhiêu m³?

a. 10 m³.

b. 25 m³.

c. 27 m³.

d. 30 m³.



Bể bơi có kích thước 25m x 50m có bao nhiêu làn bơi thi đấu?

- a. 7 làn
- b. 8 làn**
- c. 9 làn
- d. 10 làn.

Chỉ giới đường đỏ là gì?

a. Đường ranh giới được xác định trên bản đồ quy hoạch và thực địa để phân định ranh giới giữa phần đất được xây dựng công trình và phần đất được dành cho đường giao thông hoặc công trình hạ tầng kỹ thuật, không gian công cộng khác.

b. Đường ranh giới phân định giữa lô đất xây dựng công trình và phần đất được dành cho các công trình khác

c. Đường ranh giới phân định giữa lô đất xây dựng công trình và phần đất được dành cho vỉa hè phía trước công trình

Tất cả các ý trên.

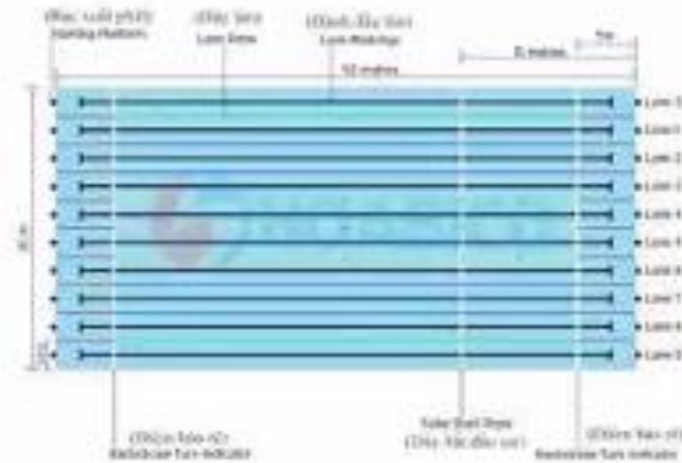

Kích thước bể bơi tiêu chuẩn, mỗi làn tối thiểu 2,5m

BẢN VẼ MÔ TẢ CHỈ GIỚI

MẶT CẮT NGANG

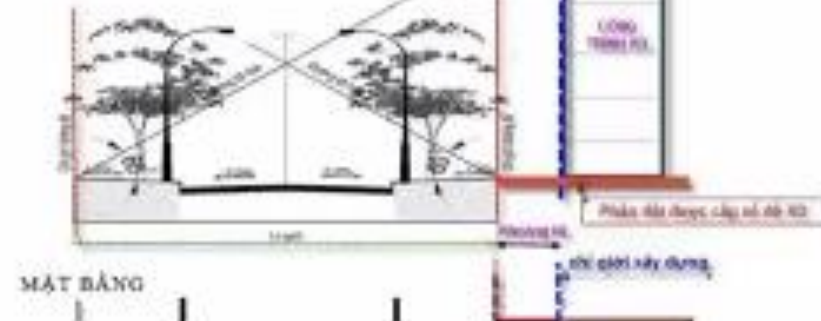

Trường hợp nào dưới đây thì Chủ đầu tư được tự tổ chức thực hiện thiết kế xây dựng công trình?

Nhà ở riêng lẻ của hộ gia đình, cá nhân không có tầng hầm, có tổng diện tích sàn xây dựng nhỏ hơn 250m² hoặc dưới 3 tầng hoặc có chiều cao dưới 12m.

Nhà ở riêng lẻ của hộ gia đình, cá nhân từ 3 đến 7 tầng hoặc có 01 tầng hầm hoặc có tổng diện tích sàn xây dựng lớn hơn 250m².

Nhà ở riêng lẻ của hộ gia đình, cá nhân từ trên 7 tầng hoặc có 02 tầng hầm trở lên.
Không có trường hợp nào như trên.

Nhà và công trình thiết kế xây dựng trong khu vực có quy hoạch chi tiết và thiết kế đô thị phải tuân thủ:

a. Chỉ giới đường đỏ của khu vực xây dựng

b. Chỉ giới xây dựng của khu đất xây dựng

c. Quy hoạch chi tiết và thiết kế đô thị của khu vực

d. Tất cả các ý trên

Gợi ý trả lời vấn đáp

Quy chế quản lý kiến trúc

Kiến trúc ct công nghiệp

Nhà phố

Khu vực nhà tiếp giáp

Kiến thức về các bộ môn liên quan

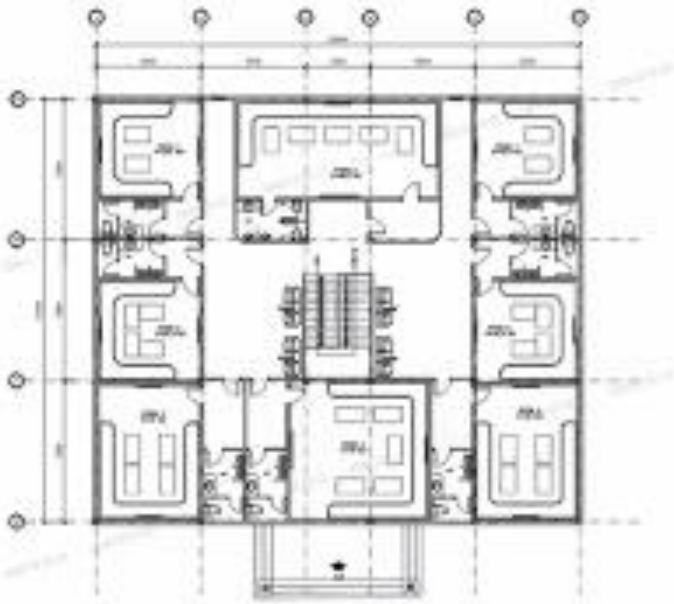

Dẫn nhiệt, đối lưu và bức xạ nhiệt.
Vật lý 8

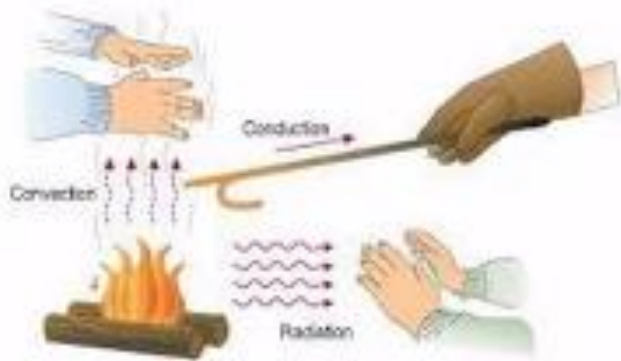

Trong một phòng karaoke, cần quan tâm xử lý kỹ thuật, các vật liệu để cấu tạo tường, trần như thế nào thì hợp lý?

Vật liệu cách âm

Vật liệu tiêu âm

Vật liệu hút âm và cách âm

Vật liệu tán xạ âm.

Trong nhiệt học kiến trúc, phương thức truyền nhiệt nào sau đây không đề cập đến?

- Truyền nhiệt qua chất rắn
- Truyền nhiệt qua chất lỏng**
- Truyền nhiệt qua không khí
- Truyền nhiệt theo bức xạ

Double Skin (vỏ đúp / vỏ kép) là thuật ngữ của kiến trúc phương Tây (khí hậu lạnh). Khi áp dụng vào kiến trúc nhiệt đới, khái niệm này nên được hiểu như thế nào là toàn diện nhất?

a. Vách kính 2 lớp (ở giữa bơm khí trơ)

b. 2 vách kính đơn lắp song song với nhau

c. Cấu trúc bao che gồm 2 lớp, ở giữa có khoảng trống để thông gió, cách nhiệt, ...

d. Vách kính + hệ lam chắn nắng.

Trong thiết kế kỹ thuật, khi cần diễn tả một vật thể cần có những hình vẽ gì?

Mặt bằng

Mặt đứng

Mặt cắt

Phối cảnh

Đáp án:

Chỉ cần 2 loại hình vẽ là 1; 2

Chỉ cần 3 loại hình vẽ là 1; 2; 3

Chỉ cần 3 loại hình vẽ là 1; 2; 4.

Cần tất cả các hình vẽ 1; 2; 3; 4

Kỹ năng thực hành thiết kế



c

Gợi ý trả lời vấn đáp

giải pháp cửa “trong kính + ngoài chớp” và “trong chớp + ngoài kính”

mở cửa đi và cửa sổ cho một phòng

giải pháp thiết kế về nơi thu gom rác trong nhà ở cao tầng

Kinh nghiệm về thực hiện quy trình thiết kế

Theo Quy định hiện hành, Thiết kế kỹ thuật nằm trong giai đoạn nào trong trình tự xây dựng:

a. Chuẩn bị dự án.

b. Thực hiện dự án

c. Kết thúc xây dựng đưa công trình của dự án vào khai thác sử dụng

d. Cả ba giai đoạn trên

các loại hồ sơ thiết kế kiến trúc

các bước thiết kế

Gợi ý trả lời vấn đáp

Hồ sơ thiết kế kiến trúc nào dưới đây thuộc giai đoạn lập báo cáo nghiên cứu tiền khả thi?

Hồ sơ thiết kế kiến trúc sơ bộ.

Hồ sơ thiết kế kiến trúc cơ sở.

Thiết kế kiến trúc kỹ thuật.

Thiết kế kiến trúc bản vẽ thi công.

Hồ sơ thiết kế kiến trúc sơ bộ - giai đoạn báo cáo nghiên cứu tiền khả thi;

Hồ sơ thiết kế kiến trúc cơ sở - giai đoạn báo cáo nghiên cứu khả thi;

Thiết kế kiến trúc kỹ thuật -giai đoạn sau thiết kế cơ sở;

Thiết kế kiến trúc bản vẽ thi công - giai đoạn sau thiết kế cơ sở;

Gợi ý trả lời vấn đáp

*Sơ đồ vị trí, địa điểm khu đất xây dựng, số liệu quy mô, tính chất dự án, hiện trạng, ranh giới khu đất, thông tin quy hoạch, hướng, tuyến công trình hạ tầng kỹ thuật hiện hữu và theo quy hoạch được phê duyệt (nếu có), công trình hiện hữu và kiến trúc cảnh quan xung quanh, phân tích mối liên kết giao thông;
Các bản vẽ thiết kế ý tưởng kiến trúc thể hiện: dãy chuyền công năng, hình khối, đường nét, màu sắc, ánh sáng trên các bản vẽ tổng thể, phối cảnh, mặt bằng, mặt đứng, mặt cắt, nội ngoại thất, mối liên hệ với không gian kiến trúc cảnh quan chung của khu vực.*

Kinh nghiệm về thuyết trình, bảo vệ ý đồ thiết kế

Tư vấn thiết kế tiến hành nghiên cứu đồ án thiết kế theo nhiệm vụ thiết kế được giao, để đáp ứng được cao nhất quyền lợi của chủ đầu tư đối với công trình sẽ được xây dựng, Tư vấn thiết kế nên như thế nào là hợp lý trước khi tiến hành đề xuất thiết kế.

Nghiên cứu kỹ và làm đúng như yêu cầu của nhiệm vụ thiết kế một cách tốt nhất

Tư vấn thiết kế phản biện lại nội dung của nhiệm vụ thiết kế với chủ đầu tư và giúp chủ đầu tư lập lại nhiệm vụ thiết kế

Tư vấn thiết kế chủ động lập nhiệm vụ thiết kế để đáp ứng được quyền lợi cao nhất của chủ đầu tư, theo kinh nghiệm chuyên môn của mình.

Tư vấn thiết kế căn cứ theo tiêu chuẩn quy phạm để tính toán điều chỉnh lại nhiệm vụ thiết kế để chủ đầu tư xem xét, chấp thuận

vẽ lại một bản vẽ thiết kế theo một mẫu nhà đã có sẵn nhưng có chỉnh sửa một vài không gian

Cách mạng 4.0 trong thiết kế

kinh nghiệm để hồ sơ thiết kế được thống nhất và khớp với nhau, từ ý đồ hình thức kiến trúc đến các giải pháp kỹ thuật

PHẦN 2. CÂU HỎI VỀ KIẾN THỨC PHÁP LUẬT (70 câu – 5 câu Trả lời đúng > 4 câu)

Kiến thức pháp luật liên quan đến lĩnh vực hành nghề: pháp luật là nền tảng của kiến trúc, bất cứ hoạt động nào trong lĩnh vực kiến trúc cũng phải tuân theo pháp luật, do đó, các cá nhân thi cấp chứng chỉ phải nắm rõ các quy định pháp luật về kiến trúc, để tuân thủ các quy định đó trong quá trình hành nghề.

Luật Quy hoạch

Luật Kiến trúc

Luật Xây dựng

Luật Quy hoạch đô thị

Luật Nhà ở

Luật đất đai

Luật Bảo vệ môi trường

Luật Di sản văn hóa

Luật Sở hữu trí tuệ

....

Pháp lệnh

Nghị quyết

Sắc lệnh

Nghị định

Quyết định

Thông tư

Trong các trình tự thiết kế xây dựng sau đây, trình tự nào đã được pháp luật hiện hành về xây dựng quy định

a.Thiết kế hai bước và Thiết kế ba bước;

b.Thiết kế ba bước;

c.Thiết kế một bước, Thiết kế hai bước và Thiết kế ba bước;

d.Thiết kế một bước, Thiết kế hai bước, Thiết kế ba bước và Thiết nhiều bước theo thông lệ quốc tế..

Theo quy định pháp luật hiện hành về xây dựng, thiết kế xây dựng không bao gồm?

Thiết kế sơ bộ trong Báo cáo nghiên cứu tiền khả thi đầu tư xây dựng;

Thiết kế cơ sở trong Báo cáo nghiên cứu khả thi đầu tư xây dựng; thiết kế bản vẽ thi công trong Báo cáo kinh tế - kỹ thuật đầu tư xây dựng;

Các thiết kế triển khai sau thiết kế cơ sở: Thiết kế kỹ thuật Tổng thể (thiết kế FEED);

Thiết kế kỹ thuật; Thiết kế bản vẽ thi công và các thiết kế khác (nếu có) theo thông lệ quốc tế.

Thiết kế bố trí mạch tích hợp bán dẫn

thiết kế bố trí: là cấu trúc không gian của các phần tử mạch và mối liên kết các phần tử đó trong mạch tích hợp bán dẫn.

Số bước thiết kế xây dựng được quyết định bởi tổ chức, cá nhân nào sau đây?

Người quyết định đầu tư khi phê duyệt dự án, quyết định đầu tư xây dựng

Chủ đầu tư khi triển khai thực hiện dự án đầu tư xây dựng

Tổ chức tư vấn khi lập dự án đầu tư xây dựng.

Mật độ xây dựng gộp được quy định trong loại đồ án QH đô thị nào sau?

QHC đô thị

QHPK đô thị

QHCT đô thị

Trong cả hai loại đồ án a và b

Mật độ xây dựng thuần: là tỷ lệ diện tích chiếm đất của các công trình kiến trúc chính trên diện tích lô đất (không bao gồm diện tích chiếm đất của các công trình ngoài trời như tiểu cảnh trang trí, bể bơi, bãi (sân) đỗ xe, sân thể thao, nhà bảo vệ, lối lên xuống, bộ phận thông gió tầng hầm có mái che và các công trình hạ tầng kỹ thuật khác).

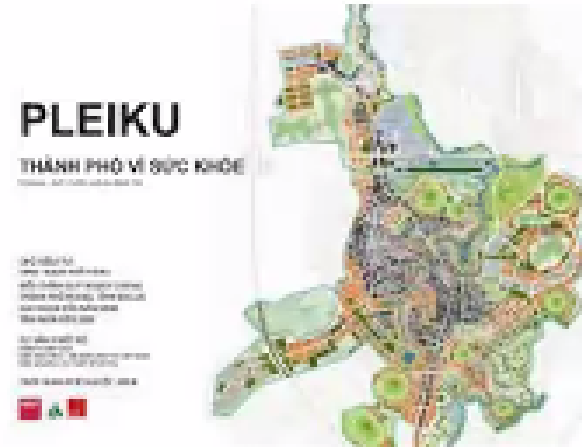

Mật độ xây dựng gộp của một khu vực đô thị: là tỷ lệ diện tích chiếm đất của các công trình kiến trúc chính trên diện tích toàn khu đất (diện tích toàn khu đất có thể bao gồm cả: sân, đường, các khu cây xanh, không gian mở và các khu vực không xây dựng công trình).

Cơ quan nào có trách nhiệm lấy ý kiến của các cơ quan quản lý nhà nước về những lĩnh vực có liên quan đến dự án đầu tư xây dựng trong **quá trình thẩm định?**

Cơ quan chủ trì thẩm định dự án, thẩm định thiết kế cơ sở

Cơ quan chuyên môn của người quyết định đầu tư

Cơ quan chuyên môn về xây dựng

Chủ đầu tư

Cơ quan nào chủ trì tổ chức thẩm định thiết kế xây dựng triển khai sau thiết kế cơ sở đối với công trình thuộc dự án sử dụng vốn đầu tư công, vốn nhà nước ngoài đầu tư công?

a. Cơ quan chuyên môn về xây dựng theo phân cấp

b. Cơ quan chuyên môn của người quyết định đầu tư

c. Cơ quan quản lý kỹ thuật của chủ đầu tư

d. Ban quản lý dự án đầu tư xây dựng chuyên ngành do cấp có thẩm quyền quyết định thành lập

hành nghề Kiến trúc sư cần tuân thủ quy định pháp luật thuộc những lĩnh vực nào
Thiết kế công trình công cộng, trường học, công trình di sản

Điều kiện cấp chứng chỉ hành nghề kiến trúc cho cá nhân:

- a. Có trình độ từ đại học trở lên về lĩnh vực kiến trúc;
- b. Có kinh nghiệm tham gia thực hiện dịch vụ kiến trúc tối thiểu là 03 năm tại tổ chức hành nghề kiến trúc hoặc hợp tác với kiến trúc sư hành nghề với tư cách cá nhân;
- c. Đạt yêu cầu sát hạch cấp chứng chỉ hành nghề kiến trúc.
- d. Dưới 10 năm trực tiếp tham gia quản lý nhà nước về kiến trúc, đào tạo trình độ đại học trở lên về lĩnh vực kiến trúc, hành nghề kiến trúc
- e. Tất cả các điều kiện a.b và c**

Người nào có thẩm quyền quyết định việc thi tuyển hoặc tuyển chọn phương án thiết kế kiến trúc công trình xây dựng?

- a. Cơ quan quản lý quy hoạch kiến trúc của địa phương
- b. Cơ quan chuyên môn về xây dựng theo phân cấp
- c. Người có thẩm quyền quyết định đầu tư
- d. Chủ đầu tư**

Đối với dự án sử dụng vốn đầu tư công , vốn nhà nước ngoài đầu tư công ai là người phê duyệt thiết kế xây dựng triển khai sau thiết kế cơ sở ?

Người có thẩm quyền quyết định đầu tư

Chủ đầu tư

Ban QLDA đầu tư xây dựng chuyên ngành hoặc Ban QLDA khu vực

Cơ quan chuyên môn của người quyết định đầu tư

Việc thiết kế tu bổ di tích phải tuân thủ quy chuẩn, tiêu chuẩn, quy định nào sau đây?

a. Quy chuẩn, tiêu chuẩn bảo quản, tu bổ, phục hồi di tích

b. Quy chuẩn kỹ thuật quốc gia về thiết kế thiết kế XD công trình

c. Các quy định của quy hoạch XD khu vực di tích đã được phê duyệt.

d. Chỉ a và b

e. Gồm cả a, b và c

Trang thiết bị kỹ thuật có thể ảnh hưởng đến các thiết kế kiến trúc công trình cao tầng

Việc nghiên cứu hình thức kiến trúc, việc sử dụng vật liệu xây dựng, màu sắc trong khu vực di sản Trong nhà hát, thính phòng, phòng karaoke....

Hồ sơ thiết kế kiến trúc cơ sở là nội dung kiến trúc trong bước thiết kế xây dựng nào sau đây?

a. Thiết kế sơ bộ ở giai đoạn báo cáo nghiên cứu tiền khả thi;

b. Thiết kế cơ sở ở giai đoạn báo cáo nghiên cứu khả thi;

c. Thiết kế kỹ thuật ở giai đoạn sau thiết kế cơ sở;

d. Thiết kế bản vẽ thi ở giai đoạn sau thiết kế cơ sở;

e. Ở các bước thiết kế khác (nếu có) theo thông lệ quốc tế, tương ứng với các bước thiết kế xây dựng do người quyết định đầu tư quyết định khi quyết định đầu tư dự án.

Loại hồ sơ thiết kế kiến trúc không bao gồm?

a. Hồ sơ thiết kế kiến trúc sơ bộ.

b. Hồ sơ thiết kế kiến trúc cơ sở.

c. Thiết kế kiến trúc kỹ thuật.

d. Thiết kế kiến trúc bản vẽ thi công

e. Các hồ sơ thiết kế kiến trúc ở các bước thiết kế khác (nếu có) theo thông lệ quốc tế.

f. Thiết kế sản phẩm quảng cáo.

Thi tuyển phương án kiến trúc

Công trình nào sau đây không thuộc đối tượng bắt buộc phải thi tuyển phương án kiến trúc theo quy định của Luật Kiến trúc năm 2019?

Công trình công cộng có quy mô cấp đặc biệt, cấp I;

Nhà ga đường sắt trung tâm cấp tỉnh, nhà ga hàng không dân dụng; cầu trong đô thị từ cấp II trở lên, ga đường sắt nội đô từ cấp II trở lên; công trình tượng đài, công trình là biểu tượng về truyền thống, văn hóa và lịch sử của địa phương; công trình quan trọng, điểm nhấn trong đô thị và trên các tuyến đường chính được xác định trong đồ án quy hoạch, thiết kế đô thị, quy chế quản lý kiến trúc được cấp có thẩm quyền phê duyệt.

Công trình quy mô cấp II, không phải là điểm nhấn trong đô thị và trên các tuyến đường chính được xác định trong đồ án quy hoạch, thiết kế đô thị, quy chế quản lý kiến trúc được cấp có thẩm quyền phê duyệt.

chủ trì kiến trúc cho dự án thiết kế một tòa văn phòng 25.000 m² sàn văn phòng thiết kế đang là hạng II được cho thiết kế một khách sạn 5 sao, có tổng diện tích sàn là 35.000m²

Áp dụng quy chuẩn kỹ thuật, tiêu chuẩn

Việc áp dụng tiêu chuẩn, quy chuẩn kỹ thuật trong thiết kế kiến trúc phải tuân thủ theo những nguyên tắc nào?

- a. Tuân thủ Quy chuẩn kỹ thuật quốc gia
- b. Tiêu chuẩn được viện dẫn trong quy chuẩn kỹ thuật hoặc văn bản quy phạm pháp luật khác có liên quan
- c. Tiêu chuẩn được áp dụng trong hoạt động đầu tư xây dựng theo nguyên tắc tự nguyện
- d. Tất cả các quy định tại a, b và c*

Quy chuẩn kỹ thuật quốc gia về QHXD quy định về chiều dài tối đa của lô đất xây dựng là 60 m đối với một dãy nhà ở liền kề tiếp giáp với tuyến đường cấp đô thị nào sau đây?

- a. Đường chính đô thị
- b. Đường liên khu vực
- c. Đường chính khu vực
- d. Đường khu vực
- e. Đường phân khu vực
- f. Các đường a và b
- g. Các đường c, d, e*

KTS hành nghề

Hành vi nào sau đây vi phạm quyền tác giả đối với tác phẩm kiến trúc theo quy định của Luật Sở hữu trí tuệ số 07/VBHN-VPQH ngày 25/6//2019?

- a. Công bố, phân phối tác phẩm kiến trúc mà không được phép của tác giả.
- b. Sửa chữa, cắt xén hoặc xuyên tạc tác phẩm kiến trúc dưới bất kỳ hình thức nào gây phương hại đến danh dự và uy tín của tác giả.
- c. Xuất bản tác phẩm kiến trúc mà không được phép của chủ sở hữu quyền tác giả.
- d. Chụp ảnh, truyền hình tác phẩm kiến trúc được trưng bày tại nơi công cộng nhằm giới thiệu hình ảnh của tác phẩm đó.

Các hành vi a, b và c

Các hành vi a, b, c, d

Những cá nhân nào dưới đây không bắt buộc phải có chứng chỉ hành nghề kiến trúc trong công tác lập quy hoạch xây dựng?

- a. Chủ trì thiết kế kiến trúc trong đồ án quy hoạch xây dựng
- b. Chủ nhiệm các bộ môn hạ tầng, môi trường trong đồ án quy hoạch xây dựng
- c. Cá nhân trực tiếp quản lý dự án lập đồ án quy hoạch xây dựng

Cá nhân quy định tại b và c

thiết kế, lo hết toàn bộ các thủ tục liên quan đến dự án như phải làm việc với bên cơ quan thẩm quyền liên quan để phê duyệt dự án, giám sát thi công.

Sao chép ý tưởng tham gia thi tuyển phương án kiến trúc

Giám sát tác giả, bảo hộ tác giả

Giám sát tác giả của nhà thầu thiết kế trong quá trình thi công xây dựng công trình gồm những nội dung nào?

- a. Giải thích và làm rõ các tài liệu thiết kế công trình khi có yêu cầu của chủ đầu tư, nhà thầu thi công xây dựng và nhà thầu giám sát thi công xây dựng công trình;
- b. Phối hợp với chủ đầu tư khi được yêu cầu để giải quyết các vướng mắc, phát sinh về thiết kế trong quá trình thi công xây dựng, điều chỉnh thiết kế phù hợp với thực tế thi công xây dựng công trình, xử lý những bất hợp lý trong thiết kế theo yêu cầu của chủ đầu tư;
- c. Thông báo kịp thời cho chủ đầu tư và kiến nghị biện pháp xử lý khi phát hiện việc thi công sai với thiết kế được duyệt của nhà thầu thi công xây dựng;
- d. Tham gia nghiệm thu công trình xây dựng khi có yêu cầu của chủ đầu tư. Trường hợp phát hiện hạng mục công trình, công trình xây dựng không đủ điều kiện nghiệm thu phải có ý kiến kịp thời bằng văn bản gửi chủ đầu tư.

e. Bao gồm a, b, c và d

Khoảng cách tối thiểu giữa các tòa nhà, công trình riêng lẻ hoặc dãy nhà liền kề (gọi chung là công trình) không căn cứ vào quy định nào sau đây?

- a. Quy định của đồ án quy hoạch chung được cấp thẩm quyền phê duyệt***
- b. Quy định của đồ án quy hoạch chi tiết, đồ án thiết kế đô thị được cấp thẩm quyền phê duyệt
- c. Quy định của Quy chế quản lý kiến trúc được cấp thẩm quyền ban hành
- d. Quy chuẩn kỹ thuật quốc gia về QHXD QCVN 01:2019/BXD

Thiết kế kiến trúc trong đồ án quy hoạch đô thị, quy hoạch nông thôn, thiết kế đô thị

Những nội dung nào sau đây của đồ án Thiết kế đô thị riêng liên quan đến công trình kiến trúc?

Đề xuất tổ chức không gian trong các khu trung tâm, khu vực cửa ngõ đô thị

Đề xuất cảnh quan đô thị dọc các trục đường chính, khu trung tâm

Xác định tầng cao, khoảng lùi, hình khối, màu sắc, hình thức kiến trúc chủ đạo của các công trình kiến trúc

Đề xuất các trục không gian chính, quảng trường lớn

Theo quy định của Luật QH ĐT số 30/2009 loại, cấp độ đồ án quy hoạch đô thị nào sau đây là cơ sở để cấp giấy phép xây dựng và lập dự án đầu tư xây dựng?

a. Đồ án quy hoạch chung thành phố, thị xã, thị trấn, đô thị mới

b. Đồ án quy hoạch phân khu

c. Đồ án quy hoạch chi tiết

d. Đồ án thiết kế đô thị

e. Loại đồ án tại c và d

Loại nào dưới đây là Quy hoạch xây dựng?

a. Quy hoạch bảo quản, tu bổ, phục hồi di tích

b. Quy hoạch đô thị, quy hoạch XD khu chức năng, quy hoạch nông thôn

c. Quy hoạch hệ thống đô thị và nông thôn

d. Quy hoạch chi tiết nhóm cảng biển, bến cảng, cầu cảng, bến phao, khu nước, vùng nước

Ai là người có trách nhiệm lập bản vẽ hoàn công công trình?

a. Chủ đầu tư

b. Nhà thầu thiết kế xây dựng

c. Nhà thầu thi công xây dựng

d. Nhà thầu tư vấn giám sát thi công xây dựng

Chỉ dẫn đặc điểm kỹ thuật kiến trúc công trình; đánh giá kiến trúc công trình

Chỉ dẫn kỹ thuật phải phù hợp với nội dung nào sau đây?

- a. Quy chuẩn kỹ thuật
- b. Tiêu chuẩn áp dụng cho công trình xây dựng được phê duyệt
- c. Theo yêu cầu của thiết kế xây dựng công trình.
- d. **Tất cả các nội dung a,b và c**
- e. Các nội dung a và b

Chỉ dẫn kỹ thuật là tập hợp các yêu cầu kỹ thuật dựa trên các quy chuẩn kỹ thuật, tiêu chuẩn được áp dụng cho công trình, thiết kế xây dựng công trình để hướng dẫn, quy định về vật liệu, sản phẩm, thiết bị sử dụng cho công trình và các công tác thi công, giám sát, nghiệm thu công trình xây dựng.

Trong các bản vẽ dưới đây, bản vẽ nào thuộc hồ sơ thiết kế kiến trúc bản vẽ thi công?

- a. Sơ đồ vị trí, địa điểm khu đất xây dựng, bản đồ hiện trạng, ranh giới khu đất, thông tin quy hoạch theo quy hoạch được phê duyệt;
- b. Các bản vẽ thiết kế ý tưởng kiến trúc thể hiện: dây chuyền công năng, hình khối, đường nét, màu sắc, ánh sáng trên các bản vẽ tổng thể, phối cảnh, mặt bằng, mặt đứng, mặt cắt, nội ngoại thất, mối liên hệ với không gian kiến trúc cảnh quan chung của khu vực.
- c. Các bản vẽ định vị công trình, mặt bằng các tầng, mặt đứng, mặt cắt, sơ đồ dây chuyền và tổ chức không gian;
- d. Bản vẽ chi tiết các bộ phận công trình phụ trợ, gara, cổng hàng rào, sân vườn, bồn hoa, bể nước ngầm, rãnh thoát nước, chiếu sáng cảnh quan; ốp lát hè, đường dạo;
- e. Bản vẽ thiết kế trần, chiếu sáng, trang âm, trang thiết bị gắn kèm công trình.
- f. Gồm cả a, b, c,d và e
- g. **Gồm a, c, d và e**

Thiết kế kiến trúc, cảnh quan, nội thất

Nội dung các bản vẽ thiết kế ngoại thất, kiến trúc cảnh quan gồm?

Hiện trạng cảnh quan, mặt bằng, mặt đứng, bố trí ngoại thất, sân vườn;

Các chi tiết kiến trúc, loại cây xanh, bồn cây, tiểu cảnh, đồ ngoại thất, lối đi, hồ nước, chỉ định vật liệu liên quan đến thiết kế;

Chỉ định hoàn thiện trang trí ngoại thất, sân vườn, thống kê, chỉ định thông số kỹ thuật các thiết bị lắp đặt;

Các bản vẽ phối cảnh tổng thể sân vườn, chi tiết, điểm nhấn, tiểu cảnh.

Tất cả các nội dung a, b, c và d

phạm vi ứng dụng vữa xi măng cát đen thông thường, có mác 25; 50; 75; 100.

mác bê tông 200; 250; 300; 350; 400; 500; 600...

biết phạm vi ứng dụng của nó trong công trình kiến trúc

kinh nghiệm lựa chọn gạch ốp lát trong khu vệ sinh

Tiếng ồn



Các mối lo ngại của “Khu dân cư khép kín” (Gated Community)?

Phá vỡ định nghĩa đô thị.

Phân biệt giàu nghèo.

Sử dụng đất kém hiệu quả.

Tất cả các ý trên.



Cấu trúc gỗ nhà ở dân gian Bắc bộ sử dụng loại thước nào sau đây dựa trên nhân trắc gia chủ để tính toán cấu kiện trong lúc thiết kế?

a. Thước tâm

b. Thước thợ

c. Thước dây

d. Thước tay



Giảm giá để cạnh tranh

Giảm giá để nhận việc

Phá giá

Trong các định nghĩa về BIM, định nghĩa nào sau đây là đúng?

Mô hình hóa thông tin trong kiến trúc

Quá trình tạo lập và sử dụng mô hình thông tin trong các giai đoạn thiết kế, thi công và vận hành công trình

Quy trình thủ tục nộp hồ sơ xây dựng bằng mô hình 3d

Dùng phần mềm Revit để tạo dựng các mô hình kiến trúc, kết cấu và điện nước

Cách thức một đơn vị tư vấn kiến trúc chuyển đổi sang BIM
Các phần mềm hỗ trợ khi dùng BIM

Revit

Archicad

Autocad Architecture

Cách thức làm việc theo BIM có các lợi ích nào sau đây?

a. Thông tin nhất quán thông suốt dự án, dữ liệu cập nhật theo thời gian thực tế

b. Tạo ra ngôn ngữ chung cho tất cả các bộ môn tham gia, bản vẽ và tính toán thông minh hơn

c. Thực hiện hiệu quả, quản trị rủi ro và tiến độ, quản lý xung đột kỹ thuật.

d. Tất cả các đáp án trên

Trình tự quản lý chất lượng thiết kế xây dựng công trình theo tiến trình nào sau đây?

Ý tưởng → Thiết kế chi tiết → Phê duyệt thiết kế → Vận hành công trình.

Lập Nhiệm vụ thiết kế xây dựng công trình → Quản lý chất lượng công tác thiết kế, → Thẩm định, thẩm tra thiết kế xây dựng → Phê duyệt thiết kế xây dựng công trình, → Nghiệm thu thiết kế xây dựng công trình.

Thiết kế Sơ Bộ → Thiết kế Cơ Sở → Thiết Kế Kỹ Thuật → Bản vẽ Thi Công.

Concept → Thiết kế cơ sở → Thiết kế kỹ thuật-Thi công → Bản vẽ Hoàn Công

Tài liệu tiêu chuẩn nào cần thiết phải có ở một đơn vị tư vấn kiến trúc giúp cho việc thống nhất trong quản lý các nét vẽ cũng như các tiêu chuẩn đồ họa?

a.ISO

b.KPI

c.EQ

d.IQ

Nâng cao hiệu quả quản lý chất lượng
Kĩ năng mềm

các chuyên ngành nào cùng tham gia phối hợp thiết kế hoàn chỉnh công trình

Để quản lý được tiến độ dự án thì yêu cầu cần quản lý được những vấn đề gì?

- a. Xác định các công việc theo hợp đồng, xác định trình tự thực hiện các công việc.
- b. Ước tính nguồn lực cần thiết để thực hiện công việc, ước tính thời gian thực hiện công việc.
- c. Phát triển kế hoạch tiến độ, và kiểm soát tiến độ.

d. Tất cả các đáp án trên.

Chi phí tư vấn lập báo cáo nghiên cứu khả thi xác định trên cơ sở định mức tỷ lệ phần trăm (%) của tổng mức đầu tư công bố tại Thông tư 16/2019/TT-BXD phụ thuộc những yếu tố nào?

a. Quy mô chi phí xây dựng, quy mô chi phí thiết bị.

- b. Thương hiệu của đơn vị tư vấn
- c. Uy tín của chủ đầu tư
- d. Tính phức tạp của dự án xây dựng.

Cơ hội thăng tiến của một kiến trúc sư hành nghề trong một đơn vị tư vấn kiến trúc quan tâm đến những yếu tố nào?

a. Thái độ làm việc và sự nhanh nhạy trong giải quyết vấn đề.

b. Kĩ năng và thái độ làm việc.

c. Kĩ năng, kết quả công việc và thái độ làm việc.

d. Thái độ và Kết quả công việc.

Nâng lương

Làm quá giờ

Phân công công việc

Lựa chọn nhân sự

Một đơn vị tư vấn kiến trúc để có một đội ngũ nhân viên làm việc hiệu quả và phát triển liên tục cần quan tâm đặc biệt vấn đề gì?

Tăng lương

Khen thưởng, kỉ luật

Đào tạo liên tục và đãi ngộ

Tâm lý nhân viên.

Loại hình nhà ở dân gian phổ biến tại Huế và miền trung Việt Nam là gì?

- a. Nhà tường trình
- b. Nhà đá ong
- c. Nhà sàn
- d. Nhà vườn*



Nhà dài của người Ê Đê được nối dài thêm khi nào?

Khi con gái gia chủ cưới chồng

- Khi con trai gia chủ cưới vợ
- Khi gia chủ sinh thêm con
- Khi nhà có khách



PHẦN 4. CÂU HỎI VỀ QUY TẮC ỨNG XỬ NGHỀ NGHIỆP (50 câu)

Quy tắc ứng xử nghề nghiệp như một văn bản thể hiện các quyền, nghĩa vụ của cá nhân cũng như nêu ra các quy tắc bắt buộc cá nhân phải thực hiện. Để được cấp chứng chỉ hành nghề và hoạt động trong lĩnh vực kiến trúc thì các cá nhân phải nắm rõ và vận dụng những quy tắc ứng xử nghề nghiệp của kiến trúc sư hành nghề đã được ban hành.

Hãy chọn đáp án đúng nhất cho định nghĩa: Kiến trúc là một nghề?

- a. Kỹ thuật có yếu tố nghệ thuật
- b. Nghệ thuật có yếu tố kỹ thuật.
- c. *Sáng tạo nghệ thuật trong sự kết hợp với kỹ thuật và công năng tạo dựng các không gian thích dụng phục vụ con người*
- d. Cả a, b, c sai

Đặc trưng nổi bật, quan trọng làm nên văn hoá hành nghề kiến trúc mang bản sắc của dân tộc Việt Nam là:

- a. Cần cù như truyền thống người dân Việt Nam.
- b. Sáng tạo bằng các chất liệu truyền thống Việt Nam.
- c. Đề cao cái đẹp truyền thống Việt Nam.
- d. ***Trung thành với lợi ích của nền kiến trúc quốc gia và văn hóa dân tộc Việt Nam***

Trong khi đang thực hiện hợp đồng cung cấp dịch vụ kiến trúc, khách hàng yêu cầu bổ sung thêm các nội dung không phù hợp quy định của Pháp luật hoặc quy định chuyên môn, thái độ đúng của Kiến trúc sư hành nghề là:

Yêu cầu khách hàng mở phụ lục hợp đồng với nội dung miễn trừ trách nhiệm cho các công việc mà Kiến trúc sư thực hiện theo các yêu cầu của của khách hàng.

Giải thích và thuyết phục để khách hàng từ bỏ các nội dung yêu cầu bổ sung nêu trên mới tiếp tục thực hiện hợp đồng

Từ chối đáp ứng các yêu cầu đó và thông báo vụ việc cho Hội Kiến trúc sư Việt Nam.

Vẫn thực hiện yêu cầu của khách hàng nhưng thể hiện trên hồ sơ không chính thức, ngoài hồ sơ theo hợp đồng.



Trong quá trình thực hiện hợp đồng dịch vụ kiến trúc, khi xảy ra mâu thuẫn, tranh chấp với khách hàng, Kiến trúc sư hành nghề cần thực hiện 3 bước dưới đây theo thứ tự nào?

- 1) Trực tiếp trao đổi với khách hàng để giải quyết mâu thuẫn tranh chấp trên nguyên tắc tuân thủ quy định chuyên môn, quy định pháp luật và Quy tắc ứng xử nghề nghiệp.
 - 2) Tiến hành khởi kiện.
 - 3) Thông báo lên Hội Kiến trúc sư Việt Nam để yêu cầu hỗ trợ tiến hành hòa giải
- a. Theo thứ tự 1, 2, 3.
 - b. Theo thứ tự 1, 3, 2.**
 - c. Theo thứ tự 3, 1, 2.
 - d. Theo thứ tự nào cũng được.

Quy tắc ứng xử nghề nghiệp của Kiến trúc sư hành nghề áp dụng đối với:

- a. Các Kiến trúc sư hành nghề kiến trúc chuyên nghiệp
- b. Các Tổ chức hành nghề Kiến trúc
- c. Các hội viên Hội Kiến trúc sư Việt Nam.
- d. a, b đúng**

Trong khi thực hiện hợp đồng dịch vụ kiến trúc, Kiến trúc sư hành nghề không có quyền từ chối những yêu cầu phát sinh nào sau đây của khách hàng:

- a. Yêu cầu tăng diện tích chiếm đất của công trình lớn hơn so với giấy phép xây dựng đã được duyệt mà không ảnh hưởng ý tưởng thiết kế kiến trúc ban đầu.
- b. *Yêu cầu điều chỉnh chi tiết cho phù hợp với nhu cầu sử dụng hợp lý của khách hàng mà không vi phạm các quy định của pháp luật và/hoặc quyền lợi bên thứ ba.***
- c. Yêu cầu sử dụng thiết kế mặt đứng của một công trình đã xây dựng đưa vào dự án.
- d. Yêu cầu thay đổi chức năng của dự án so với chức năng đã thể hiện trong giấy phép xây dựng.

Khi hành nghề, Kiến trúc sư hành nghề cần phải:

- a. Tuân thủ Hiến pháp và pháp luật.
- b. Tuân thủ pháp luật liên quan đến hoạt động nghề nghiệp.
- c. Tuân thủ các quy định của Quy tắc ứng xử nghề nghiệp của Kiến trúc sư hành nghề.
- d. *Cả a, b, c đúng.***

Thế nào là người KTS hành nghề chuyên nghiệp:

- a. Đã được đào tạo ở một trường đại học kiến trúc.
- b. Làm việc chuyên về lĩnh vực kiến trúc ở mọi tổ chức, công ty, trường học, viện nghiên cứu có giấy phép hoạt động theo quy định của luật pháp.
- c. Được cấp chứng chỉ hành nghề KTS lần đầu tiên qua một kỳ sát hạch và đáp ứng yêu cầu về phát triển nghề nghiệp liên tục hàng năm.*
- d. Cả a, b, c đều đúng.

Khi quá thời hạn theo quy định mà người bị phát hiện vi phạm không cung cấp được bằng chứng giải trình, thì Hội Kiến trúc sư Việt Nam sẽ:

- a. Thông báo tới các cơ quan cấp chứng chỉ hành nghề xem xét xử lý theo quy định*
- b. Tự thu thập thêm bằng chứng, xem xét và xác minh vụ việc để có nhận định phù hợp về mức độ vi phạm.
- c. Ra quyết định về mức độ kỷ luật đối với người bị phát hiện vi phạm
- d. Cả b, c đúng

Một tạp chí kiến trúc lớn đề nghị được đăng giới thiệu về một dự án kiến trúc mà kiến trúc sư A đã hoàn thành việc tư vấn thiết kế trọn gói. Ngoài các dữ liệu cơ bản về dự án, bao gồm diện tích, ngày hoàn thành thì tạp chí này còn muốn công bố tổng mức đầu tư của dự án. Xét theo quy tắc ứng xử nghề nghiệp của kiến trúc sư, kiến trúc sư A có thể hành động như thế nào:

- a. Chỉ cung cấp thông tin tổng mức đầu tư dự án sau khi đã thông báo và nhận được sự đồng ý bằng văn bản từ Chủ đầu tư;
- b. Kiến trúc sư có thể công bố suất vốn đầu tư theo diện tích sàn mà không đưa ra tổng mức đầu tư;
- c. Kiến trúc sư có thể cung cấp bất kỳ thông tin nào mà tờ báo muốn cung cấp vì mình là đơn vị thiết kế trọn gói toàn bộ công trình;

d. Cả a, b đúng.

Khi thực hiện hợp đồng với khách hàng, tổ chức hành nghề kiến trúc phải đảm bảo đủ điều kiện năng lực về:

- a. Kiến thức chuyên môn phù hợp với loại dự án.
- b. Có cơ cấu nhân sự đầy đủ các bộ môn.
- c. Trang thiết bị và bản quyền phù hợp

d. Cả a, c đúng.

**Bản quyền, quyền sở hữu trí tuệ, bảo hộ quyền tác giả, quyền giám sát tác giả
Cạnh tranh lành mạnh – không lành mạnh**

Một kiến trúc sư A đã phấn đấu học tập và nhận được học vị cao trong lĩnh vực kiến trúc (thạc sĩ, tiến sĩ kiến trúc), và làm việc liên tục nhiều năm trong một cơ sở nghiên cứu kiến trúc. Đến một ngày, KTS A quyết định chuyển sang hành nghề thiết kế kiến trúc. Tuy nhiên, khi đăng ký xét cấp chứng chỉ hành nghề thì kiến trúc sư A bị từ chối vì lý do không tham gia sát hạch cấp chứng chỉ lần đầu và thực hiện đầy đủ quy định về phát triển nghề nghiệp liên tục thời gian trước đó. Theo bạn, việc từ chối cấp chứng chỉ hành nghề kiến trúc sư đối với KTS A trong trường hợp này là:

a. Máy móc, cứng nhắc khi thực hiện quy tắc ứng xử nghề nghiệp

b. Phù hợp với quy định của Luật Kiến trúc, Nghị định 85 và Quy tắc ứng xử nghề nghiệp kiến trúc sư

c. Không phù hợp vì có biểu hiện không tôn trọng hệ thống học hàm học vị trong đào tạo.

d. Cả a, c đúng

Đối với ngành nghề KTS cần chú ý những gì trong quy tắc ứng xử

Học tập phát triển nghề nghiệp liên tục

Với một vài tình huống cụ thể xử lý thế nào (tố cáo, bôi nhọ, ăn cắp tác phẩm...)

Tại sao bảo vệ danh dự, uy tín và sáng tác của các đồng nghiệp; hợp tác làm việc và chia sẻ kinh nghiệm chuyên môn với đồng nghiệp cùng nghề và thuộc các chuyên môn khác là vì quyền lợi của chính KTS hành nghề?

- a. Vì nhiều KTS đồng nghiệp khác cũng tôn trọng lại mình, đỡ mâu thuẫn lẫn nhau.
- b. Vì việc tôn trọng và chia sẻ kinh nghiệm chuyên môn với đồng nghiệp sẽ dựa nhau làm nghề hiệu quả hơn.
- c. Vì mọi KTS đều thực hiện điều này, sẽ tạo uy tín và tăng sức mạnh của cả giới KTS hành nghề đối với xã hội, tăng uy tín và danh dự cho mỗi KTS thành viên.***
- d. Cả a, b, c đúng

Khi khách hàng hoặc bên thứ ba trao tặng tiền thưởng ngoài thù lao được quy định trong hợp đồng cung cấp dịch vụ kiến trúc, nếu nhận, thái độ đúng của Kiến trúc sư hành nghề là:

- a. Chỉ nhận tiền của khách hàng và từ chối nhận tiền của bên thứ ba
- b. Chỉ nhận tiền của bên thứ ba và từ chối nhận tiền của khách hàng
- c. Nhận tất cả nếu không đi kèm với điều kiện gây thiệt hại quyền lợi bên thứ ba và/hoặc không có các chứng từ tài chính hợp pháp***
- d. a, c đúng

Một tạp chí kiến trúc lớn đề nghị được đăng giới thiệu về một dự án kiến trúc mà kiến trúc sư A đã hoàn thành việc tư vấn thiết kế trọn gói. Ngoài các dữ liệu cơ bản về dự án, bao gồm diện tích, ngày hoàn thành thì tạp chí này còn muốn công bố tổng mức đầu tư của dự án. Xét theo quy tắc ứng xử nghề nghiệp của kiến trúc sư, kiến trúc sư A có thể hành động như thế nào:

- Chỉ cung cấp thông tin tổng mức đầu tư dự án sau khi đã thông báo và nhận được sự đồng ý bằng văn bản từ Chủ đầu tư;
- Kiến trúc sư có thể công bố suất vốn đầu tư theo diện tích sàn mà không đưa ra tổng mức đầu tư;
- Kiến trúc sư có thể cung cấp bất kỳ thông tin nào mà tờ báo muốn cung cấp vì mình là đơn vị thiết kế trọn gói toàn bộ công trình;

d. Cả a, b đúng.

Khi thực hiện hợp đồng với khách hàng, tổ chức hành nghề kiến trúc phải đảm bảo đủ điều kiện năng lực về:

- Kiến thức chuyên môn phù hợp với loại dự án.
- Có cơ cấu nhân sự đầy đủ các bộ môn.
- Trang thiết bị và bản quyền phù hợp

d. Cả a, c đúng.

**Bản quyền, quyền sở hữu trí tuệ, bảo hộ quyền tác giả, quyền giám sát tác giả
Cạnh tranh lành mạnh – không lành mạnh**